

Indlægsseddel: Information til brugeren

Xolair® 150 mg injektionsvæske, opløsning i fyldt injektionssprøjte
(fyldt injektionssprøjte med 27-gauge fastgjort kanyle, lilla stempel)
Xolair® 300 mg injektionsvæske, opløsning i fyldt injektionssprøjte
omalizumab

Læs denne indlægsseddel grundigt, inden du begynder at tage dette lægemiddel, da den indeholder vigtige oplysninger.

- Gem indlægssedlen. Du kan få brug for at læse den igen.
- Spørg lægen, apotekspersonalet eller sygeplejersken, hvis der er mere, du vil vide.
- Lægen har ordineret dette lægemiddel til dig personligt. Lad derfor være med at give lægemidlet til andre. Det kan være skadeligt for andre, selvom de har de samme symptomer, som du har.
- Kontakt lægen, apotekspersonalet eller sygeplejersken, hvis du får bivirkninger, herunder bivirkninger, som ikke er nævnt i denne indlægsseddel. Se punkt 4.

Se den nyeste indlægsseddel på www.indlaegsseddel.dk

Oversigt over indlægssedlen

1. Virkning og anvendelse
2. Det skal du vide, før du begynder at bruge Xolair
3. Sådan skal du bruge Xolair
4. Bivirkninger
5. Opbevaring
6. Pakningsstørrelser og yderligere oplysninger

1. Virkning og anvendelse

Xolair indeholder det aktive stof omalizumab. Omalizumab er et syntetisk protein, der ligner de naturlige proteiner, der produceres i kroppen. Det tilhører en gruppe lægemidler, som kaldes monoklonale antistoffer.

Xolair anvendes til behandling af:

- allergisk astma
- kronisk rhinosinuitis (betændelse i næsen og bihulerne) med næsepolypper.
- kronisk spontan nældefeber (urticaria) (CSU)

Allergisk astma

Dette lægemiddel anvendes til at forebygge forværring af astma ved at kontrollere symptomer på svær allergisk astma hos voksne, unge og børn (6 år og derover), som allerede er i behandling med astmamedicin, men hvor astmasymptomerne ikke er tilstrækkeligt kontrolleret med lægemidler, såsom højdosis-inhalationssteroid og inhaleret beta-agonist.

Kronisk rhinosinuitis med næsepolypper

Dette lægemiddel anvendes til at behandle kronisk rhinosinuitis med næsepolypper hos voksne (18 år og derover), som allerede får intranasale kortikosteroider (næsespray med kortikosteroider), men som ikke har deres symptomer under kontrol med dette lægemiddel. Næsepolypper er små udposninger i næsens slimhinde. Xolair hjælper med at mindske størrelsen af polypperne og forbedrer symptomer, herunder tilstoppet næse, mistet lugtesans, slim bagerst i halsen og løbende næse.

Kronisk spontan nældefeber (CSU)

Dette lægemiddel anvendes til at behandle kronisk spontan nældefeber hos voksne og unge (12 år og derover), som allerede får antihistaminer, men hvis CSU-symptomer ikke er tilstrækkeligt kontrolleret med disse lægemidler.

Xolair virker ved at blokere et stof, som kaldes immunglobulin E (IgE), som kroppen producerer. IgE bidrager til en type inflammation, som spiller en nøglerolle i forårsagelse af allergisk astma, kronisk rhinosinuitis med næsepolypper og CSU.

2. Det skal du vide, før du begynder at bruge Xolair

Brug ikke Xolair:

- hvis du er allergisk over for omalizumab eller et af de øvrige indholdsstoffer i dette lægemiddel (angivet i punkt 6).

Fortæl det til din læge, hvis du tror, du er overfølsom over for nogen af indholdsstofferne, da du i så fald ikke må bruge Xolair.

Advarsler og forsigtighedsregler

Kontakt lægen, før du bruger Xolair:

- hvis du har nyre- eller leverproblemer.
- hvis du har en sygdom, hvor dit eget immunsystem angriber dele af din egen krop (autoimmun sygdom).
- hvis du rejser i et område, hvor parasitinfektioner er hyppige. Xolair kan svække din modstand over for sådanne infektioner.
- hvis du tidligere har haft en alvorlig allergisk reaktion (anafylaksi), som for eksempel blev udløst af en medicinsk behandling, et insektbid eller mad.

Xolair kan ikke bruges til behandling af akutte astmasymptomer, såsom et pludseligt astmaanfald. Derfor må Xolair ikke bruges til at behandle sådanne symptomer.

Xolair er ikke beregnet til at forebygge eller behandle andre typer af allergiske tilstande, såsom pludselige allergiske reaktioner, hyperimmunoglobulin E-syndrom (en arvelig immunlidelse), aspergillose (svamperelateret infektion i lungerne), fødevareallergi, eksem eller høfeber, fordi Xolair ikke er blevet testet på disse tilstande.

Vær opmærksom på tegn på allergiske reaktioner og andre alvorlige bivirkninger

Xolair kan muligvis medføre alvorlige bivirkninger. Når du bruger Xolair, skal du være opmærksom på tegn på disse tilstande. Kontakt en læge hurtigst muligt, hvis du bemærker tegn, der tyder på en alvorlig allergisk reaktion eller andre alvorlige bivirkninger. Sådanne tegn er anført i punkt 4 under "Alvorlige bivirkninger".

Før du selv eller en person, der ikke er sundhedsperson, indsprøjter Xolair, er det vigtigt, at din læge underviser dig i, hvordan tidlige symptomer på alvorlige allergiske reaktioner genkendes og hvordan disse reaktioner håndteres, hvis de opstår (se punkt 3 "Sådan skal du bruge Xolair"). Størstedelen af alvorlige allergiske reaktioner opstår inden for de første 3 doser af Xolair.

Børn og unge

Allergisk astma

Xolair anbefales ikke til børn under 6 år. Brug af Xolair er ikke blevet undersøgt hos børn under 6 år.

Kronisk rhinosinuitis med næsepolypper

Xolair anbefales ikke til børn og unge under 18 år. Brug af Xolair er ikke blevet undersøgt hos patienter under 18 år.

Kronisk spontan nældefeber (CSU)

Xolair anbefales ikke til børn under 12 år. Brug af Xolair er ikke blevet undersøgt hos børn under 12 år.

Brug af andre lægemidler sammen med Xolair

Fortæl altid lægen, apotekspersonalet eller sygeplejersken, hvis du bruger andre lægemidler, for nylig

har brugt andre lægemidler eller planlægger at bruge andre lægemidler.

Dette er især vigtigt, hvis du tager:

- lægemidler til behandling af en infektion forårsaget af en parasit, da Xolair kan nedsætte effekten af din behandling,
- inhaleret kortikosteroid og andre lægemidler mod allergisk astma.

Graviditet og amning

Hvis du er gravid, har mistanke om, at du er gravid, eller planlægger at blive gravid, skal du spørge din læge til råds, før du bruger dette lægemiddel. Din læge vil drøfte fordele og mulige risici med dig ved brugen af dette lægemiddel under graviditet.

Hvis du bliver gravid, mens du er i behandling med Xolair, skal du straks fortælle det til din læge.

Xolair udskilles muligvis i modermælk. Hvis du ammer eller planlægger at amme, skal du spørge din læge til råds, før du bruger dette lægemiddel.

Trafik- og arbejdssikkerhed

Det er ikke sandsynligt, at Xolair påvirker din evne til at føre motorkøretøj og betjene maskiner.

3. Sådan skal du bruge Xolair

Brug altid lægemidlet nøjagtigt efter lægens anvisning. Er du i tvivl, så spørg lægen, sundhedspersonen eller apotekspersonalet.

Sådan skal Xolair bruges

Xolair bliver givet som en indsprøjtning under huden (også kaldet subkutan injektion).

Indsprøjtning af Xolair

- Du og din læge bør i fællesskab beslutte, om du selv skal indsprøjtne Xolair eller ej. De første 3 doser gives altid af eller under opsyn af en sundhedsperson (se punkt 2).
- Det er vigtigt, at du bliver grundigt undervist i at indsprøjtne lægemidlet, før du selv gør det.
- En omsorgsperson (for eksempel en forælder) kan også give dig indsprøjtningen efter han eller hun har fået grundig undervisning.

Du kan finde detaljerede oplysninger om, hvordan du indsprøjter Xolair, i afsnittet ”Anvisninger til brug af Xolair fyldt injektionssprøjte” sidst i denne indlægsseddel.

Undervisning i at genkende alvorlige allergiske reaktioner

Det er også vigtigt, at du ikke indsprøjter selv, før du er blevet undervist af din læge eller sygeplejerske i:

- hvordan du genkender tidlige tegn og symptomer på alvorlige allergiske reaktioner.
- hvad du skal gøre, hvis symptomerne opstår.

Se punkt 4 for mere information om de tidlige tegn og symptomer på alvorlige allergiske reaktioner.

Hvor meget Xolair du skal bruge

Allergisk astma og kronisk rhinosinuitus med næsepolypper

Din læge vil vurdere, hvor meget Xolair du har brug for, og hvor ofte du skal have det. Dette afhænger af din kropsvægt og resultatet af en blodprøve, der tages før behandlingens start for at måle mængden af IgE i dit blod.

Du vil få brug for 1-4 indsprøjtninger på én gang. Du vil få brug for indsprøjtningerne enten hver anden uge eller hver fjerde uge.

Fortsæt med at tage din nuværende astmamedicin og/eller lægemiddel mod næsepolypper, mens du er i behandling med Xolair. Tal med din læge inden du stopper med at tage nogen form for astmamedicin og/eller lægemiddel mod næsepolypper.

Det er ikke sikkert, at du kan se en umiddelbar forbedring, efter du er begyndt på Xolair-behandlingen. Hos patienter med næsepolypper er virkning set 4 uger efter start af behandlingen. Hos patienter med astma tager det sædvanligvis mellem 12 til 16 uger, før fuld virkning opnås.

Kronisk spontan nældefeber (CSU)

Du vil få brug for to 150 mg injektioner på en gang eller én 300 mg injektion hver fjerde uge.

Fortsæt med at tage dit nuværende lægemiddel mod nældefeber, mens du er i behandling med Xolair. Tal med din læge, inden du stopper med at tage nogen form for lægemidler.

Brug til børn og unge

Allergisk astma

Xolair kan bruges til børn og unge i alderen 6 år og derover, som allerede får astmamedicin, men hvor astmasymptomerne ikke er tilstrækkeligt kontrolleret med lægemidler såsom inhaleret højdosis-steroid og inhaleret beta-agonist. Din læge vil beregne, hvor meget Xolair dit barn har behov for, og hvor ofte det skal gives. Dette vil afhænge af dit barns vægt og resultatet af en blodprøve, der tages inden behandlingen startes, for at måle mængden af IgE i hans/hendes blod.

Børn (6 til 11 år) forventes ikke at skulle indsprøjte Xolair selv. En omsorgsperson kan dog give dem Xolair-indsprøjtningen efter grundig undervisning, hvis lægen vurderer det hensigtsmæssigt.

Xolair 300 mg fyldt injektionssprøjte er ikke tiltænkt til brug til børn under 12 år. Xolair 75 mg fyldt injektionssprøjte og Xolair 150 mg fyldt injektionssprøjte eller Xolair pulver og solvens til injektionsvæske kan bruges til børn i alderen 6 – 11 år med allergisk astma.

Kronisk rhinosinuitis med næsepolypper

Xolair bør ikke anvendes til børn og unge under 18 år.

Kronisk spontan nældefeber (CSU)

Xolair kan bruges til unge i alderen 12 år og derover, som allerede får antihistaminer, men hvor CSU-symptomerne ikke er tilstrækkeligt kontrolleret med disse lægemidler. Dosis til unge på 12 år og derover er den samme som for voksne.

Hvis du har glemt at få en dosis af Xolair

Hvis du har glemt en aftale hos lægen, skal du kontakte lægen eller hospitalet hurtigst muligt og få en ny tid.

Hvis du har glemt at indsprøjte en dosis af Xolair, skal du indsprøjte den, så snart du husker det. Derefter skal du kontakte din læge for at høre, hvornår du skal indsprøjte den næste dosis.

Hvis du stopper behandling med Xolair

Du må ikke stoppe behandling med Xolair, medmindre din læge siger det til dig. Hvis du afbryder eller stopper behandling med Xolair, kan dine symptomer måske komme igen.

Hvis du er i behandling for CSU, kan din læge imidlertid stoppe behandlingen en gang imellem for at vurdere dine symptomer. Følg din læges anvisninger.

Spørg lægen, apotekspersonalet eller sygeplejersken, hvis der er noget, du er i tvivl om.

4. Bivirkninger

Dette lægemiddel kan som alle andre lægemidler give bivirkninger, men ikke alle får bivirkninger. Bivirkningerne, forårsaget af Xolair er sædvanligvis milde til moderate men kan lejlighedsvis være alvorlige.

Alvorlige bivirkninger:

Kontakt straks lægen, hvis du bemærker tegn på nogen af følgende bivirkninger:

Sjældne (kan forekomme hos op til 1 ud af 1 000 patienter)

- Alvorlige allergiske reaktioner (inklusive anafylaksi). Symptomer kan inkludere udslæt, kløe, eller nældefeber på huden, hævelser i ansigtet, af læber, tunge, larynx (strubehovedet), lufttrøret eller andre dele af kroppen, hurtige hjerteslag, svimmelhed og uklarhed, forvirring, åndenød, hiven efter vejret eller vejrtrækningsbesvær, blå hud eller læber, kollaps og bevidsthedstab. Hvis du tidligere har haft alvorlige allergiske reaktioner (anafylaksis), som ikke var relateret til Xolair, er der større risiko for, at du kan få en alvorlig allergisk reaktion efter behandling med Xolair.
- Systemisk lupus erythematosus (SLE). Symptomer kan omfatte muskelsmerter, ledsmerter og hævelse, udslæt, feber, vægttab og træthed.

Ikke kendt (kan ikke vurderes ud fra tilgængelige data)

- Churg-Strauss syndrom eller hypereosinofilt syndrom. Kan inkludere et eller flere af følgende symptomer: hævelse, smerte eller rødme omkring blod- og lymfekår, højt indhold af en bestemt type hvide blodlegemer (betydelig eosinofili), tiltagende vejrtrækningsproblemer, tilstoppet næse, hjerteproblemer, smerte, følelseløshed, prikken i arme og ben.
- Lavt antal blodplader i blodet med symptomer, hvor du lettere får sår eller blå mærker end normalt.
- Serumsyge. Kan inkludere et eller flere af følgende symptomer: ledsmerter med eller uden hævelse eller stivhed, udslæt, feber, hævede lymfeknuder, muskelsmerter

Andre bivirkninger:

Meget almindelige (kan forekomme hos flere end 1 ud af 10 patienter)

- feber (hos børn)

Almindelige (kan forekomme hos op til 1 ud af 10 patienter)

- reaktioner ved injektionsstedet, såsom smerte, hævelse, kløe og rødme.
- smerter i den øvre del af maven
- hovedpine (meget almindeligt hos børn)
- infektion i de øvre luftveje, såsom halsbetændelse og almindelig forkølelse
- følelse af tryk eller smerte i kinderne og panden (bihulebetændelse, sinushovedpine)
- ledsmerter
- følelse af svimmelhed

Ikke almindelige (kan forekomme hos op til 1 ud af 100 patienter)

- føle sig søvnig eller træt
- snurren eller følelseløshed i hænder eller fødder
- være ved at besvime, lavt blodtryk når du sidder eller står (postural hypotension), hvedeture
- ondt i halsen, hoste, akutte vejrtrækningsproblemer
- opkastningsfornemmelse (kvalme), diarré, fordøjelsesbesvær
- kløe, nældefeber, udslæt, øget overfølsomhed over for sollys på huden
- vægtstigning
- influenzalignende symptomer
- hævede arme

Sjældne (kan forekomme hos op til 1 ud af 1 000 patienter)

- infektion med parasitter

Ikke kendt (kan ikke vurderes ud fra tilgængelige data)

- muskelsmerter og hævede led
- hårtab

Indberetning af bivirkninger

Hvis du oplever bivirkninger, bør du tale med din læge, apotekspersonalet eller sygeplejersken. Dette gælder også mulige bivirkninger, som ikke er medtaget i denne indlægsseddel. Du eller dine pårørende kan også indberette bivirkninger direkte til Lægemiddelstyrelsen via de oplysninger, der fremgår herunder.

Lægemiddelstyrelsen
Axel Heides Gade 1
DK-2300 København S
Websted: www.meldenbivirkning.dk

Ved at indrapportere bivirkninger kan du hjælpe med at fremskaffe mere information om sikkerheden af dette lægemiddel.

5. Opbevaring

- Opbevar lægemidlet utilgængeligt for børn.
- Brug ikke lægemidlet efter den udløbsdato, der står på pakningen efter EXP. Udløbsdatoen er den sidste dag i den nævnte måned. Pakningen med den fyldte injektionssprøjte kan opbevares ved stuetemperatur (25 °C) i et samlet tidsrum på 48 timer før brug.
- Opbevares i den originale yderpakning for at beskytte mod lys.
- Opbevares i køleskab (2 °C – 8 °C). Må ikke nedfryses.
- Brug ikke pakningen, hvis den er beskadiget eller viser tegn på at have været åbnet.

6. Pakningsstørrelser og yderligere oplysninger

Xolair indeholder

- Aktivt stof: omalizumab.
 - En fyldt injektionssprøjte på 1 ml opløsning indeholder 150 mg omalizumab.
 - En fyldt injektionssprøjte på 2 ml opløsning indeholder 300 mg omalizumab.
- Øvrige indholdsstoffer: argininhydrochlorid, histidinhydrochloridmonohydrat, histidin, polysorbat 20 og vand til injektionsvæsker.

Udseende og pakningsstørrelser

Xolair injektionsvæske, opløsning er en klar til svagt opaliserende, farveløs til lys brunlig-gul opløsning i en fyldt injektionssprøjte.

Xolair 150 mg injektionsvæske, opløsning i fyldt injektionssprøjte med 27-gauge fastgjort kanyler og lilla stempel er tilgængelig i pakninger, der indeholder 1 fyldt injektionssprøjte og i multipakninger, der indeholder 3 (3 x 1), 6 (6 x 1) fyldte injektionssprøjter.

Xolair 300 mg injektionsvæske, opløsning i fyldt injektionssprøjte er tilgængelig i pakninger, der indeholder 1 fyldt injektionssprøjte og i multipakninger, der indeholder 3 (3 x 1), 6 (6 x 1) fyldte injektionssprøjter.

Ikke alle pakningsstørrelser er nødvendigvis markedsført.

Indehaver af markedsføringstilladelsen

Novartis Europharm Limited
Vista Building
Elm Park, Merrion Road
Dublin 4
Irland

Fremstiller

Novartis Farmacéutica S.A.
Gran Via de les Corts Catalanes, 764
08013 Barcelona
Spanien

Hvis du ønsker yderligere oplysninger om dette lægemiddel, skal du henvende dig til den lokale repræsentant for indehaveren af markedsføringstilladelsen:

Danmark

Novartis Healthcare A/S
Tlf.: +45 39 16 84 00

Denne indlægsseddel blev senest ændret 12/2024

Andre informationskilder

Du kan finde yderligere oplysninger om dette lægemiddel på Det Europæiske Lægemiddelagenturs hjemmeside <http://www.ema.europa.eu>

ANVISNINGER TIL BRUG AF XOLAIR FYLDT INJEKTIONSSPRØJTE

Disse "Anvisninger til brug" indeholder information om, hvordan du skal indsprøjte Xolair.

Hvis din læge beslutter, at du eller en omsorgsperson kan give dig dine Xolair-indsprøjtninger hjemme, er det vigtigt, at lægen eller sygeplejersken har vist dig eller omsorgspersonen, hvordan Xolair fyldt injektionssprøjte klargøres og indsprøjtes, før du bruger den for første gang.

Børn under 12 år forventes ikke selv at skulle indsprøjte Xolair. Hvis lægen finder det relevant, kan en omsorgsperson give dem Xolair-indsprøjtningen efter grundig undervisning.

Det er vigtigt, at du læser og forstår disse "Anvisninger til brug", før indsprøjtning med Xolair fyldt injektionssprøjte. Kontakt lægen, hvis du har spørgsmål.

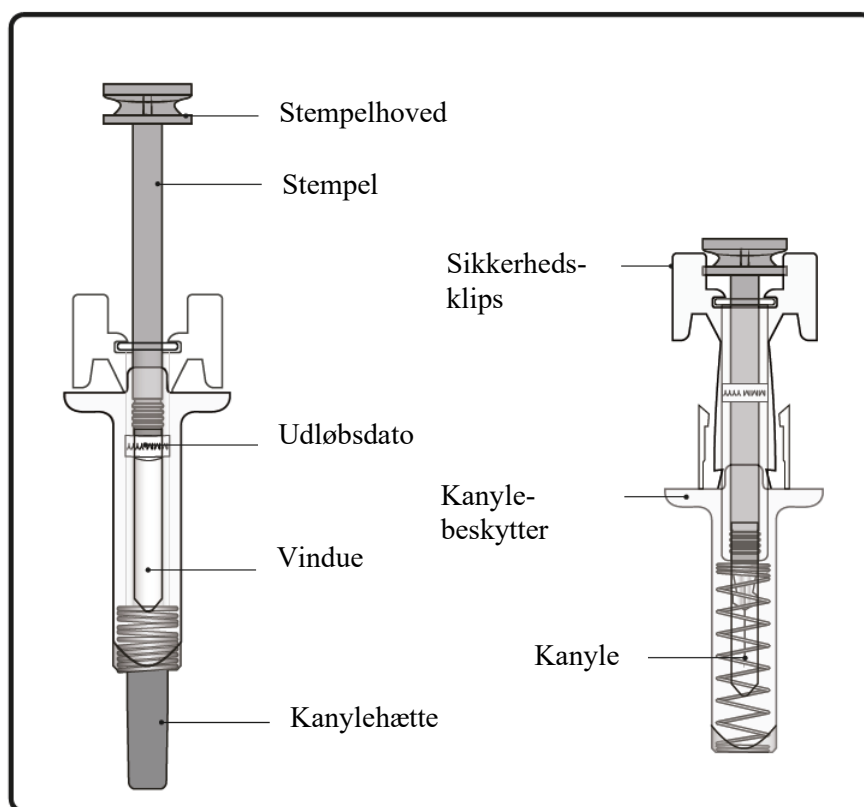

Vigtig information, som du skal vide før Xolair-indsprøjtning

- Xolair er kun til subkutan indsprøjtning (indsprøjtning direkte i fedtlaget under huden).
- **Du må ikke** bruge den fyldte injektionssprøjte, hvis enten forseglingen på yderpakningen eller forseglingen på plastbakken er brudt.
- **Du må ikke** bruge den fyldte injektionssprøjte, hvis den er blevet tabt på en hård overflade eller tabt efter, at kanylehætten er blevet fjernet.
- **Du må ikke** indsprøjte, hvis den fyldte injektionssprøjte har været opbevaret udenfor køleskabet i mere end 48 timer samlet. Bortskaf den (se trin 12) og brug en ny fyldt injektionssprøjte til din indsprøjtning.
- Den fyldte injektionssprøjte har en kanylebeskytter, som vil blive aktiveret og dække kanylen, efter indsprøjtningen er færdig. Kanylebeskytteren vil hjælpe med at forebygge kanylestikskader hos personer, der håndterer den fyldte injektionssprøjte efter indsprøjtningen.
- **Du må ikke** genbruge eller skille injektionssprøjten ad.
- **Du må ikke** trække stemplet tilbage.

Opbevaring af Xolair

- Opbevares i køleskab (2 °C til 8 °C). Pakningen med den fyldte injektionssprøjte kan opbevares ved stuetemperatur (25 °C) i et samlet tidsrum på 48 timer før brug.
- **Må ikke** nedfryses.
- Opbevar den fyldte injektionssprøjte i den originale yderpakning indtil brug for at beskytte mod lys.
- Opbevar den fyldte injektionssprøjte utilgængeligt for børn.

DOSERINGSTABEL

Xolair fyldte injektionssprøjter er tilgængelig i 3 styrker (én fyldt injektionssprøjte i hver pakning).

Disse anvisninger skal bruges til alle 3 styrker.

Afhængig af hvilken dosis din læge har ordineret, skal du måske bruge én eller flere fyldte injektionssprøjter, og indsprøjte indholdet af dem alle for at få den fulde dosis. Den følgende Doseringstabel viser kombinationerne af fyldte injektionssprøjter, som du skal bruge for at opnå den fulde dosis.

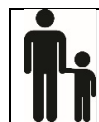

Vigtigt: Hvis dosis er til et barn under 12 år, anbefales det kun at bruge blå (75 mg) og lilla (150 mg) fyldte injektionssprøjter. Der henvises til nedenstående Doseringstabel for de anbefalede kombinationer af fyldte injektionssprøjter til børn under 12 år.

Kontakt lægen, hvis du har spørgsmål til doseringstabellen.

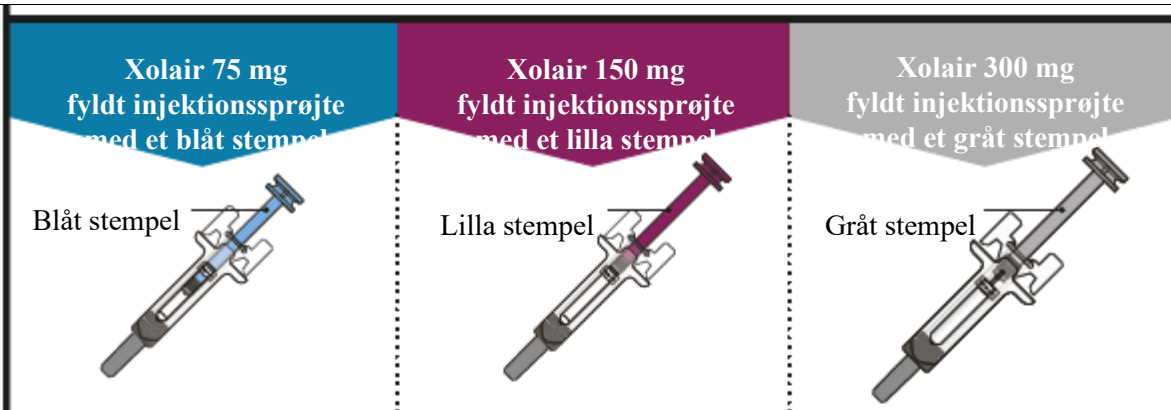

DOSIS	Fyldte injektionssprøjter nødvendige til dosis	Blå 75 mg	Lilla 150 mg	Grå 300 mg
75 mg	1 blå			
150 mg	1 lilla			
225 mg	1 blå + 1 lilla			
300 mg (12 år og derover)	1 grå			
300 mg (børn under 12 år)	2 lilla			
375 mg (12 år og derover)	1 blå + 1 grå			
375 mg (børn under 12 år)	1 blå + 2 lilla			
450 mg (12 år og derover)	1 lilla + 1 grå			
450 mg (børn under 12 år)	3 lilla			
525 mg (12 år og derover)	1 blå + 1 lilla + 1 grå			
525 mg (børn under 12 år)	1 blå + 3 lilla			
600 mg (12 år og derover)	2 grå			
600 mg (børn under 12 år)	4 lilla			

Klargøring til indsprøjtning af Xolair

Trin 1. Opnå stuetemperatur

Tag pakningen med den fyldte injektionssprøjte ud af køleskabet, **og lad den stå uåbnet så den opnår stuetemperatur (minimum 30 minutter).**

Bemærk: Hvis du skal bruge mere end én fyldt injektionssprøjte (én fyldt injektionssprøjte per pakning) for at opnå din fulde dosis (se Doseringstabel), skal alle pakningerne tages ud af køleskabet samtidigt.

Trin 2. Find materialer frem

Du skal bruge de følgende materialer (er ikke inkluderet i pakningen):

- Sprintserviet
- Vatkugle eller gaze
- Kanyleboks
- Plaster

Trin 3. Pak ud

Åben plastbakken ved at trække forseglingen af. Tag injektionssprøjten ud ved at holde den på midten som vist.

Fjern ikke kanylehætten, før du er klar til at indsprøjte.

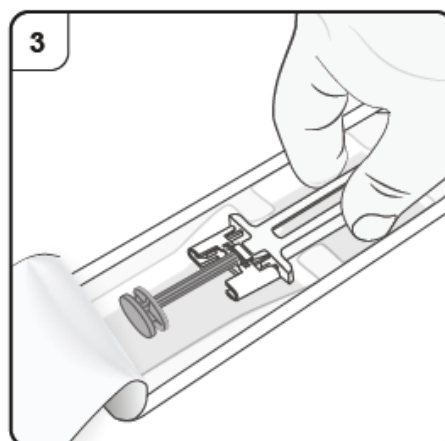

Trin 4. Kontrollér den fyldte injektionssprøjte

Kig igennem vinduet i den fyldte injektionssprøjte. Væsken skal være klar til let uigennemsigtig. Farven kan variere fra farveløs til lys brunliggul. Du kan evt. se luftbobler i væsken, hvilket er normalt. **Du må ikke** forsøge at fjerne luften.

- **Brug ikke** den fyldte injektionssprøjte, hvis væsken indeholder partikler, eller hvis væsken er tydeligt uklarer eller tydeligt brun.
- **Brug ikke** den fyldte injektionssprøjte, hvis den er beskadiget, eller hvis den har lækket.
- **Brug ikke** den fyldte injektionssprøjte efter udløbsdatoen (EXP), der er printet på den fyldte injektionssprøjtes etiket og yderpakning.

Kontakt din læge, sygeplejersken eller apotekspersonalet i alle disse tilfælde.

Trin 5. Vælg et indsprøjtningsted

Du bør indsprøjte i forsiden af lårene eller den nederste del af maven, men ikke i området 5 cm omkring navlen.

Du må ikke indsprøjte i områder hvor huden er øm, har blå mærker, er rød, skælet eller hård, eller områder med ar eller strækmærker.

Bemærk: Hvis du skal bruge mere end én fyldt injektionssprøjte for at få din fulde dosis, skal du sørge for, at indsprøjtningerne er mindst 2 cm væk fra hinanden.

Hvis det er din omsorgsperson, læge eller sygeplejerske, der giver dig indsprøjtningen, kan det udvendige af overarmen også bruges.

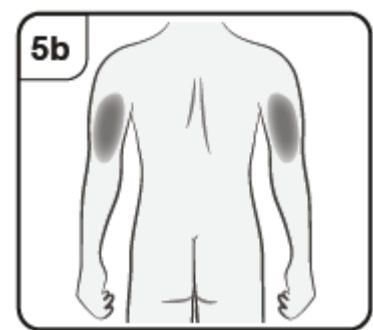
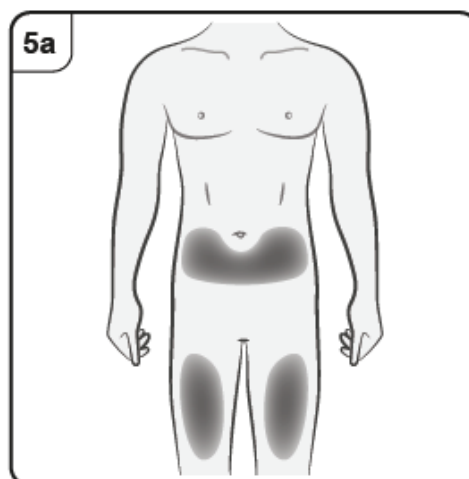
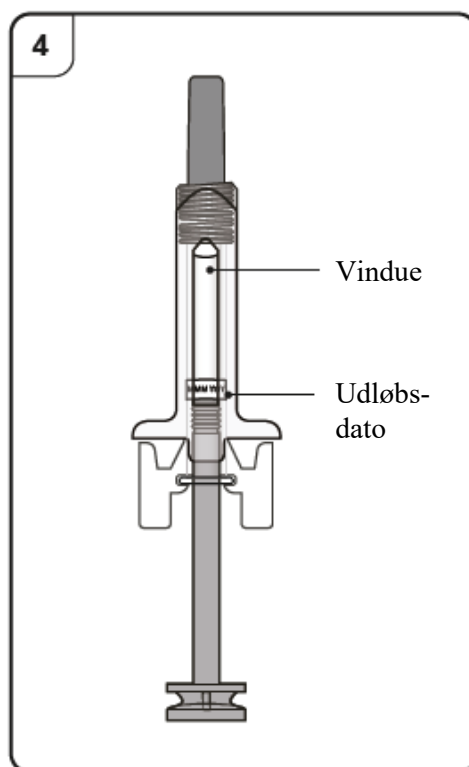

Indsprøjtning med Xolair

Trin 6. Rens indsprøjtningstedet

Vask dine hænder.

Rens det valgte indsprøjtningsted med en spritserviet. Lad det tørre før indsprøjtningen.

Du må ikke røre eller puste på den rensede hud før indsprøjtningen.

Trin 7. Fjern kanylehætten

Træk kanylehætten fast og lige af for at fjerne den fra den fyldte injektionssprøjte. Du kan måske se en dråbe væske i enden af kanylen. Det er normalt.

Du må ikke sætte kanylehætten tilbage på injektionssprøjten. Bortskaf kanylehætten.

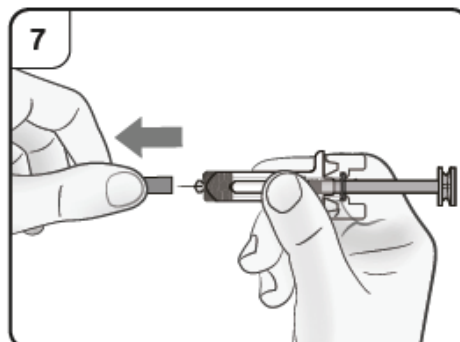

Trin 8. Indfør kanylen

Klem forsigtigt huden sammen ved indsprøjtningstedet, og hold huden sammenklemmt under indsprøjtningen. Med den anden hånd føres kanylen ind i huden i en vinkel på ca. 45 grader som vist.

Du må ikke presse på stemplet, mens du indsætter kanylen.

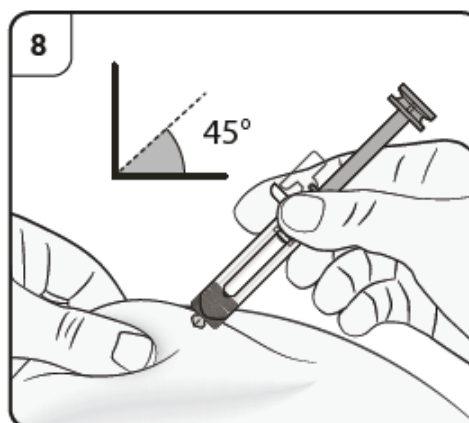

Trin 9. Start indsprøjtningen

Fortsæt med at klemme huden sammen. Pres langsomt stemplet **helt i bund**. Dette vil sikre, at den fulde dosis indsprøjtes.

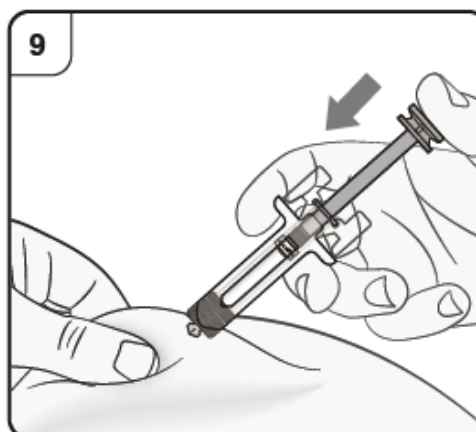

Trin 10. Afslut indsprøjtningen

Tjek, at stempelhovedet er mellem sikkerhedsklipsene som vist. Dette vil sikre, at kanylebeskytteren er blevet aktiveret og dækker kanylen efter, at indsprøjtningen er færdig.

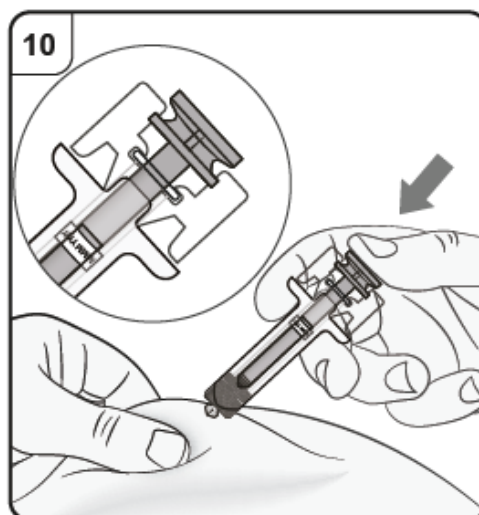

Trin 11. Slip stemplet

Fortsæt med at holde injektionssprøjten på indsprøjtningstedet, mens du langsomt slipper stemplet, indtil kanylen automatisk er dækket af kanylebeskytteren. Fjern injektionssprøjten fra indsprøjtningstedet og stop med at klemme huden sammen.

Der kan være en lille smule blod på indsprøjtningstedet. Du kan presse en vatkugle eller noget gaze mod indsprøjtningstedet, indtil blødningen stopper. **Du må ikke** gnide på indsprøjtningstedet. Om nødvendigt, kan du dække indsprøjtningstedet med et lille stykke plaster.

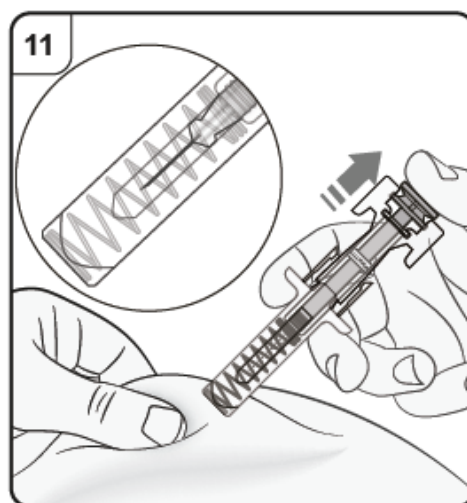

Bemærk: Hvis du skal bruge mere end én fyldt injektionssprøjte for at få din fulde dosis, skal du bortskaffe den brugte injektionssprøjte som beskrevet i trin 12.

Gentag trin 2 til trin 12 for alle de fyldte injektionssprøjter, som du skal bruge for at få din fulde dosis.

Udfør indsprøjtningerne lige efter hinanden.

Sørg for, at indsprøjtningerne er mindst 2 cm væk fra hinanden.

Efter indsprøjtningen

Trin 12. Bortskaf injektionssprøjten

Smid straks injektionssprøjten i en kanyleboks (f.eks. en beholder, der kan aflukkes og ikke kan gennembrydes eller lignende).

Du må ikke forsøge at sætte kanylehætten tilbage på injektionssprøjten.

Spørg din læge eller apotekspersonalet hvordan du skal bortskaffe kanyleboksen. Der kan være lokale retningslinjer for bortskaffelse.